































| | Omschrijving | Art.nr |
|---|---|--|
|  <p data-bbox="271 492 590 560">Rollenbaan wiellift WL 900 640000</p> |  | |
|  <p data-bbox="263 851 598 918">Rollenbaan wiellift WL 900+ 640001</p> | <p data-bbox="758 672 1308 705">Volautomatische rollenbaan wiellift WL900</p> <p data-bbox="686 728 1364 985">Volautomatische pneumatische wiellift met rolbaan voor 1 wiel. Heft het wiel automatisch indien het op de voorste steun wordt geplaatst. Afmetingen in H x L x B 700 x 400 x 660mm. Aandrijving perslucht 8-10 bar. Maximum wielgewicht 65 kg. Item 560 16 001</p> | <p data-bbox="1396 672 1492 705">640000</p> |
|  <p data-bbox="239 1299 622 1366">Bandenwisselaar wiellift BB700 640002</p> | <p data-bbox="750 1008 1316 1041">Volautomatische rollenbaan wiellift WL900+</p> <p data-bbox="686 1064 1380 1321">Volautomatische pneumatische wiellift met rolbaan voor 3 wielen. Heft het wiel automatisch indien het op de voorste steun wordt geplaatst. Afmetingen in H x L x B 700 x 2200 x 660mm. Aandrijving perslucht 8-10 bar. Maximum wielgewicht 65 kg. Item 560 16 010</p> | <p data-bbox="1396 1008 1492 1041">640001</p> |
| | <p data-bbox="758 1344 1308 1377">Semi automatische machine wiellift BB700</p> <p data-bbox="686 1400 1364 1601">Geschikt voor het heffen van 1 wiel bij een afdrucktafel of bandenwisselaar. De lift heft het wiel tot een ergonomische werkhoogte en bespaart onnodig tillen. Afmetingen in H x L x B 530 x 1100 x 430mm. Aandrijving perslucht 8-10 bar. Item 610 70 150</p>  | <p data-bbox="1396 1344 1492 1377">640002</p> |

| | Omschrijving | Art.nr |
|--|---|---|
|  <p data-bbox="347 533 518 593">Wieltrolley Lift 640003</p> | <p data-bbox="823 253 1248 282">Semi automatische wieltrolley lift</p> <p data-bbox="691 286 1378 499">Geschikt voor het heffen van 4 wielen en de wieltrolley Easy lift. De wieltrolley wordt over de opname arm van de wiellift gerold. Doormiddel van het voetpedaal wordt de wieltrolley Easy lift en de 4 wielen op een ergonomische werkhoogte gebracht, en bespaart onnodig tillen. Afmetingen in H x L x B 530 x 1100 x 430mm. Aandrijving perslucht 8-10 bar. Item nr. 610 70 150</p> | <p data-bbox="1394 253 1489 282">640003</p> |
|  <p data-bbox="316 869 550 929">Wieltrolley Easy Lift 640004</p> |  <p data-bbox="908 831 1158 860">Wieltrolley Easy lift</p> <p data-bbox="691 864 1378 987">Verhoogde wieltrolley die door veren heft en daalt met de variërende belasting. Voorzien van 2 geremde wielen. Afmetingen H 240-580 x B Ø700mm. Item nr.70003CKWT2B</p> | <p data-bbox="1394 831 1489 860">640004</p> |
|  <p data-bbox="284 1395 588 1456">Hiel afdrucktafel BBRT700 640005</p> |  <p data-bbox="727 1290 1342 1350">Direct van het voertuig naar de bandenwisselaar of balanceermachine zonder overbodig tillen.</p> <p data-bbox="799 1384 1270 1413">Horizontale hiel afdrucktafel BBRT700</p> <p data-bbox="691 1417 1378 1568">Pneumatische bediende afdrucktafel met 180° draaibare tafel met 2 hoogt instellingen. Max. wieldiameter 850mm. Max. wieldiameter 335mm. Afmetingen H x B x L 1350x780x1300mm. Item nr. 610 12 100</p> | <p data-bbox="1394 1384 1489 1413">640005</p> |
|  <p data-bbox="284 1928 675 1989">Hiel afdrucktafel BBRT900 - BBRT900 XL 640006 640007</p> | <p data-bbox="799 1597 1270 1626">Horizontale hiel afdrucktafel BBRT900</p> <p data-bbox="691 1630 1378 1843">Pneumatische bediende afdrucktafel met 180° draaibare tafel met 2 hoogt instellingen. Incl. toolbox en Magic arm ALU velgen Max. wieldiameter 850mm. Max. wieldiameter 335mm. Afmetingen H x B x L 1350x780x1300mm. Item nr. 610 12 140</p> <p data-bbox="778 1877 1294 1906">Horizontale hiel afdrucktafel BBRT900 XL</p> <p data-bbox="691 1910 1378 1966">Gelijk aan BBRT900, echter geschikt voor een wieldiameter tot 385mm. Item 610 12 150</p> | <p data-bbox="1394 1597 1489 1626">640006</p> <p data-bbox="1394 1877 1489 1906">640007</p> |

| | Omschrijving | Art.nr |
|--|--|---|
|  <p data-bbox="304 577 560 636">WCL 700 Centreerlift 640008</p>  | <p data-bbox="900 253 1166 282">WCL 700 Centreerlift</p> <p data-bbox="691 306 1283 365">wordt in een assemblagelijng geplaatst net voor de wielbalancer.</p> <p data-bbox="691 389 1283 537">De lift is ontworpen om het wiel op te tillen voor "gewichtloos" plaatsen op de as van de balanceermachine. Met andere woorden - geen handmatig optillen van wielen meer om ze vast te klemmen en klaar te maken voor de wielbalancer.</p> <p data-bbox="691 562 1361 770">De functie van de WCL is de volgende: Vanaf het banden vulstation kan het wiel naar beneden schuiven naar het draaiplateau van de WCL 700. Hier is het mogelijk om het wiel 180 graden te draaien. Het wiel kan dan voorzichtig naar de balanceermachine worden geschoven en worden opgetild tot de hoogte van de as van de balanceermachine.</p> <p data-bbox="691 795 1294 943">WCL 700 bevat een hefrail van 1.150 mm met een draaiplateau voor een 180 graden rotatie van het wiel. WCL700 is zelf instellend volgens hoogte. Max.wiel gewicht 100kg Item 620 25 450</p> | <p data-bbox="1394 253 1485 282">640008</p> |
|  <p data-bbox="371 1279 491 1337">Swing Lift 640009</p>  | <p data-bbox="975 965 1094 994">Swinglift</p> <p data-bbox="691 996 1358 1055">Deze wiellift wordt gebruikt achter de balanceermachine in een lopende band.</p> <p data-bbox="691 1079 1361 1167">Het doel van de Swing Lift is om het wiel snel en ergonomisch verder te kunnen hanteren nadat het op de balanceermachine is gebalanceerd.</p> <p data-bbox="691 1191 1198 1220">De lift is uitgerust met een autostartfunctie.</p> <p data-bbox="691 1245 1353 1361">Het gebruik van de Swing Lift is afhankelijk van het gebruik in combinatie met respectievelijk de centreerlift, WCL 700 en Roll-out ramp. Max.wielgewicht 65kg. Item 620 61 345</p> | <p data-bbox="1394 987 1485 1016">640009</p> |

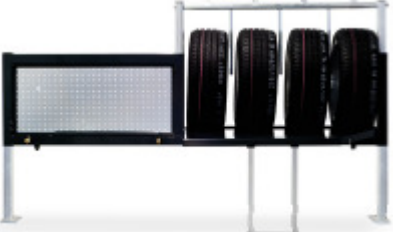
| | Omschrijving | Art.nr |
|---|---|--|
|  <p data-bbox="284 674 576 734">Bandenvulstation IT 200 640012</p> | <p data-bbox="847 248 1219 277">BANDENVULSTATION IT 200</p> <p data-bbox="691 315 1342 555">Compleet vulstation voor het vullen van wiel/band combinaties. Inclusief rollenbaan met een lengte van 900mm. Een PCI 900 vulcomputer instelbaar tot 7 Bar. Dit vulstation is te combineren met meerdere AHCON producten tot een complete montagestraat. Zonder optionele rolbanen. Afmetingen H x L x B 1468x1100x777mm. Item 550 00 150+</p> | <p data-bbox="1394 248 1485 277">640012</p> |
|  <p data-bbox="233 1106 632 1167">Bandenvulstation IT 200 Plus 1.0 640013</p> <p data-bbox="233 1200 632 1229">afgebeeld met optionele rolbanen</p> | <p data-bbox="788 589 1283 618">BANDENVULSTATION IT 200 PLUS 1.0</p> <p data-bbox="691 651 1321 741">Als 640012, echter voorzien van verlengde rolbanen, lengte 350mm en scharnierend eindstuk, 500mm. Item 550 00 150 P1.0</p> <p data-bbox="868 775 1203 804">Optionele rolbanen IT 200</p> <p data-bbox="932 808 1139 837">Voor art. 640012</p> <p data-bbox="691 837 986 893">Rolbaan lengte, 350mm Item 555 00 200</p> <p data-bbox="691 927 1225 983">Rolbaan met scharnierend eindstuk, 500mm Item 550 00 201</p> | <p data-bbox="1394 589 1485 618">640013</p> <p data-bbox="1394 837 1485 866">640014</p> <p data-bbox="1394 927 1485 956">640015</p> |
|  <p data-bbox="233 1106 632 1167">Bandenvulstation IT 200 Plus 1.0 640013</p> <p data-bbox="233 1200 632 1229">afgebeeld met optionele rolbanen</p>  <p data-bbox="301 1361 560 1391">Vulcomputer PCI 900</p>  <p data-bbox="233 1693 632 1753">Bandenvulstation IT 1000 afgebeeld met optionele rolbanen</p>  <p data-bbox="301 1888 560 1917">Vulcomputer PCI 900</p> | <p data-bbox="839 1048 1230 1077">BANDENVULSTATION IT 1000</p> <p data-bbox="691 1111 1326 1442">Nieuw compleet vulstation met beschermde werkplek voor veilig werken met het vullen van wiel/band combinaties. Inclusief rollenbaan met een lengte van 900mm. Een PCI 900 vulcomputer instelbaar tot 7 Bar. Voorzien van 4 programma's. Dit vulstation is te combineren met meerdere AHCON producten tot een complete montagestraat. Maximale wiel afmeting 780mmØx400mm hoog. Afmetingen H x L x B 1468x1100x777mm. Item 554 01 200</p> <p data-bbox="691 1476 986 1532">Rolbaan lengte, 350mm Item 555 00 200</p> <p data-bbox="691 1568 1225 1624">Rolbaan met scharnierend eindstuk, 500mm Item 550 00 201</p> <div data-bbox="719 1693 1302 1821">  <p data-bbox="823 1794 916 1823">640014</p>  <p data-bbox="1142 1794 1235 1823">640015</p> </div> | <p data-bbox="1394 1048 1485 1077">640018</p> <p data-bbox="1394 1476 1485 1505">640014</p> <p data-bbox="1394 1568 1485 1597">640015</p> |

| | Omschrijving | Art.nr |
|--|---|--|
|  <p>Rolbaantafel 640021 – 640022 Afgebeeld met optionele frontplaat</p> |  <p>Voorbeeld</p> | |
|  <p>Pneumatische draaitafel 640023</p> | <p>Rolbaantafels met stalen rollers en gegalvaniseerd onderstel. De rolbaantafels kunnen gecombineerd worden met diverse Ahcon apparatuur en bandenapparatuur.</p> <p>Rolbaantafel 600 lengte L 600mm H 700mm x B 660mm Item 564 00 600</p> | <p>640021</p> |
|  <p>Verlengstuk rolbaantafel 500 640024</p> | <p>Rolbaantafel 1100 lengte L 1100mm H 700mm x B 660mm Item 564 01 100</p> | <p>640022</p> |
|  <p>Verlengstuk rolbaantafel 700</p> | <p>Draaitafel met rolbaan, pneumatisch bediend, 90° draaibaar voor montage richting. Bedoeld als een hoekdeel waar weinig ruimte is. Item 560 16 200</p> | <p>640023</p> |
|  <p>Aanvoer rollenbaan 640010</p> | <p>Verlengstuk rolbaantafel 500 met 4 rollers, de laatste roller staat onder een hoek van 35° om aan te sluiten op een wielbalancer in een montagestraat. Item 550 00 201</p> | <p>640024</p> |
|  <p>Montagesteun voor rollenbanen 640027</p> | <p>Verlengstuk rolbaantafel 700 met 4 rollers, de laatste om aan te sluiten op een wielbalancer in een montagestraat. Item 554 10 040</p> | <p>640025</p> |
|  <p>640028 - 640029</p> | <p>Aanvoer rollenbaan geschikt voor 3 wielen, variabele helingbaan van 3 tot 10° Item 560 16 002</p> | <p>640026</p> |
| | <p>Montagesteun, voor de bevestiging van meerdere rolbaantafels. Item 564 00 090</p> | <p>640027</p> |
| | <p>Frontplaat voor rollenbaan, lengte 600mm Item 975 01 300</p> | <p>640028</p> |
| | <p>Frontplaat voor rollenbaan, lengte 1100mm Item 975 01 400</p> <p>Kleur keuze voor frontplaat, RAL 3002 – 5015 - 9006</p> | <p>640029</p> <p>optie</p> |

| | Omschrijving | Art.nr |
|---|--|---|
|  <p data-bbox="268 421 593 474">Energie wand Flex 640035 – 640036 - 640037</p>  <p data-bbox="327 721 534 779">Combi wand 640038 - 640039</p> | <p data-bbox="853 250 1212 282">Energie Flex & Combi wand</p> <p data-bbox="689 313 1284 436">De scheidingwand is voorzien van perslucht aansluitingen en is geschikt voor de montage van elektriciteit stopcontacten. De wanden kunnen aan elkaar gekoppeld worden.</p> <p data-bbox="689 465 1372 560">Flex wand 1000, met 4 perslucht aansluitingen L x B x H 1020x76x1050mm. Item 631 00 050</p> <p data-bbox="689 589 1372 683">Flex wand 1700, met 6 perslucht aansluitingen L x B x H 1720x76x1050mm. Item 631 00 070</p> <p data-bbox="689 712 1372 806">Flex wand 2300, met 8 perslucht aansluitingen L x B x H 2340x76x1050mm. Item 631 00 100</p> <p data-bbox="689 835 1364 929">Flex Combi wand 2300, 4 perslucht aansluitingen en bandenrek voor 4 banden. L x B x H 2340x76x1360mm. Item 631 00 150</p> <p data-bbox="689 958 1364 1052">Flex Combi wand 2600, 4 perslucht aansluitingen en bandenrek voor 4 banden. L x B x H 2340x76x1360mm. Item 631 00 170</p> <p data-bbox="689 1081 1308 1137">Montageset perslucht voor Flex en Combi wand. Item 900 10 500</p> | <p data-bbox="1396 465 1492 497">640035</p> <p data-bbox="1396 589 1492 620">640036</p> <p data-bbox="1396 712 1492 743">640037</p> <p data-bbox="1396 835 1492 866">640038</p> <p data-bbox="1396 958 1492 990">640039</p> <p data-bbox="1396 1081 1492 1113">640040</p> |
|  |  <p data-bbox="970 1444 1098 1476">Voorbeeld</p> | |
| |  <p data-bbox="970 1944 1098 1975">Voorbeeld</p> | |

KENMERKEN VAN HET SPEEDLINE-SYSTEEM 1

- Optimaliseert veiligheid, ergonomie en productiviteit bij het werken met banden
- Kan precies worden gebouwd volgens de behoeften van de respectieve werkplaats
- Een speedline kan zowel heel eenvoudig als zeer geavanceerd zijn
- Vraag ons advies om de optimale uitrustingslijn samen te stellen



Deze Speedline is voorzien van 3 AHCON-items:
een wiellift, een hieldrukker en een bandenvulstation.

De lijn is zeer geschikt voor autowerkplaatsen of kleine bandenspecialisten.

Deze Speedline is een vrij simpele combinatie van slechts 5 items.

Ondanks de eenvoudige constructie is het een apparaat lijn die ergonomie en efficiëntie enorm verbetert.

DE LIJN BESTAAT UIT:**Overlander art.nr.**

- | | |
|---|--------|
| • AHCON wiellift BB700 | 640002 |
| • AHCON hiel afdruk tafel BBRT 900 | 640006 |
| • Bandenwisselaar eigen machine | |
| • AHCON bandenvulstation IT 200 inclusief 2 aanschuiptafels | 640013 |
| • Wiel balanceer machine eigen machine | |

VOORDELEN:

- Met de wiellift hoeft u de wielen niet meer op te tillen
 - De hielafdruk tafel zorgt voor een goede werkhouding
 - Het bandenvulstation optimaliseert de veiligheid en vermindert de werktijd aan het wiel omdat u automatisch kunt oppompen terwijl u de volgende band verwisselt.
 - De rollen aanschuiptafels maken een ergonomische verbinding met de bandenwisselaar en balanceermachine.
-
- Totale lengte ca. 6 meter. Kleur RAL 7016/9006 LICHT/DONKER GRIJS

Dit is één van de vele mogelijkheden voor banden montage straten die met het Ahcon systeem kunnen worden samengesteld. Vraag onze medewerkers voor uw wens systeem.

AHCON SPEEDLINE-SYSTEEM 2

Dit Speedline Systeem is een combinatie van 8 items.

Ondanks de relatief eenvoudige constructie is het een machine lijn die ergonomie, veiligheid en efficiëntie enorm verbetert.

DE LIJN BESTAAT UIT:**Overlander art.nr.**

- | | |
|--|---------------------|
| • AHCON wiellift BB700 | 640002 |
| • AHCON hiel afdruktafel BBRT 900 | 640006 |
| • Bandenwisselaar, eigen machine | |
| • AHCON bandenvulstation IT 200 inclusief 2 aanschuiftafel | 640013 |
| • Wiel balancer, eigen machine | |
| • AHCON Flex wanden met perslucht aansluiting. | 2x640036, 1x 640037 |

VOORDELEN:

- Met de wiellift hoeft u de wielen niet meer op te tillen
 - De hielafdruk tafel zorgt voor een goede werkhouding
 - Het bandenvulstation optimaliseert de veiligheid en vermindert de werktijd aan het wiel - omdat u automatisch kunt oppompen terwijl u de volgende band verwisselt.
 - De aanschuiftafel maakt een ergonomische verbinding met de bandenwisselaar. De rollen aanschuiftafel maken een ergonomische verbinding met de bandenwisselaar en balanceermachine.
 - De Flex wanden met perslucht aansluitingen maken een veilige afscheiding tussen de Speedline en de rest van de werkplaats.
- Totale lengte ca. 6 meter. Kleur RAL 7016/9006 Licht/donder grijs

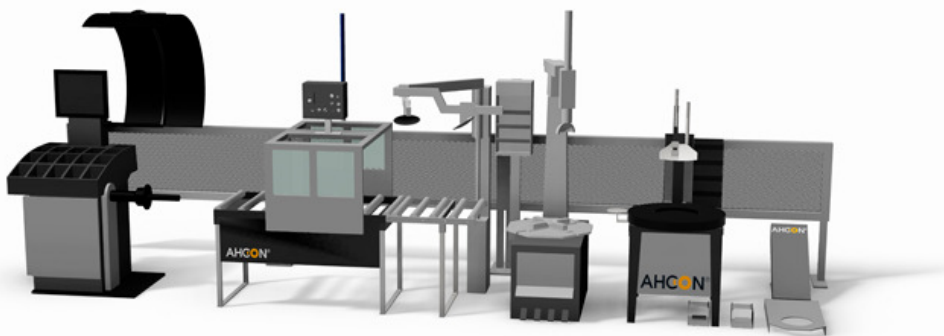

Dit is één van de vele mogelijkheden voor banden montage straten die met het Ahcon systeem kunnen worden samengesteld. Vraag onze medewerkers voor uw wens systeem.